



Gama Dumper Rígido

Dumpers de 1,5 a 2,5 Tn de capacidad, indestructibles, polivalentes y económicos

FABRICANTE EUROPEO

Indestructibles, polivalentes y económicos

Los dumpers rígidos de AUSA se caracterizan por ser **indestructibles, polivalentes y económicos**. Las diferentes opciones de tonelaje, descarga y el equipamiento de pala autocargable, convierte a estos vehículos en la mejor opción del mercado gracias a su capacidad, funcionalidad y reducido coste de operación.

Además, la tracción total permanente FullGrip® en los modelos 1,5/1,75 Tn y Compen® en los modelos 2/2,5 Tn, junto a la dirección en las ruedas traseras y su bajo centro de gravedad a plena carga, hacen de los dumper rígidos AUSA los equipos perfectos para el transporte sobre cualquier tipo de terreno con unos resultados óptimos.

Su diseño avanzado, con tecnología exclusiva de ejes diferenciales, es producto de una experiencia acumulada de 60 años y más de 100.000 unidades fabricadas. Los dumpers AUSA conjugan los valores de producto de la marca: **seguridad, compacidad, confort, maniobrabilidad, capacidad de carga y resistencia**.



1. Sede central 2. Planta de montaje 3. Area pruebas, demostración y formación 4. Almacén máquinas terminadas

Suministros Industriales
Martínez, S.L.
VENTA Y ALQUILER DE:
Maquinaria para Construcción y Agricultura

SERVICIOS

El cliente es nuestra prioridad, por ello ponemos a su disposición una completa gama de soluciones y servicios que sin duda contribuirán a mejorar su proyecto de colaboración con AUSA.



FINANCIACIÓN



SOPORTE TÉCNICO



MANTENIMIENTO



RECAMBIOS



FORMACIÓN



ESPACIO WEB PARA CLIENTES

UNA RED DE DISTRIBUCIÓN A TU SERVICIO

AUSA dispone de una amplia red de distribuidores oficiales en todo el Mundo. Consulte en nuestra Web todas las direcciones para localizar el más cercano.

<http://www.ausa.com/>

GAMA DUMPER RÍGIDO



D 150 RM
1500 kg



D 150 RMA
1500 kg



D 175 RMS
1750 kg



D 201 RHS
2000 kg



D 201 RHGS
2000 kg

Página 04-05

Página 04-05

Página 06-07

D 150 - 175 R

Dumper rígido 1.500 - 1.750 Kg



La línea de dumpers rígidos más pequeños se caracteriza por un perfecto equilibrio entre su buena capacidad de carga y el bajo consumo de combustible. Con 1,5 y 1,75 toneladas, protagoniza la gama más compacta y maniobrable.

Además, su sencilla mecánica se traduce en un mantenimiento muy económico, con lo que su coste de operación es muy reducido.

Como en toda la gama de dumpers rígidos, la robustez de la máquina y sus diferentes motorizaciones la convierten en una herramienta de trabajo indestructible sobre cualquier terreno.



D 150 RM

D 150 RM x4



Características				
D 150 RM	1500	10/12.1	1560	M-4x2
D 150 RM x4	1500	10/12.1	1560	M-4x4

Ventajas

- Descarga frontal a baja altura, óptima para transportar y descargar hormigón.
- Su radio de giro reducido la convierte en una máquina que destaca por su maniobrabilidad y estabilidad en terrenos irregulares.
- Combina una gran capacidad de carga (1.500 Kg) con un bajo consumo de combustible.
- Mecánica sencilla con un bajo coste de mantenimiento.

D 150 RMA

D 150 RMA x4



Características				
D 150 RMA	1500	10/12.1	1560	M-4x2
D 150 RMA x4	1500	10/12.1	1560	M-4x4

Ventajas

- Descarga frontal y en altura, ideal para descargar en contenedores de derribos y residuos.
- Su radio de giro reducido la convierte en una máquina que destaca por su maniobrabilidad y estabilidad en terrenos irregulares.
- Combina una gran capacidad de carga (1.500 Kg) con un bajo consumo de combustible.
- Mecánica sencilla con un bajo coste de mantenimiento.

D 175 RMS

D 175 RMS x4



Características				
D 175 RMS	1750	10/12.1	1560	M-4x2
D 175 RMS x4	1750	10/12.1	1560	M-4x4

Ventajas

- Descarga frontal.
- Su radio de giro reducido la convierte en una máquina que destaca por su maniobrabilidad y estabilidad en terrenos irregulares.
- Combina una gran capacidad de carga (1.750 Kg) con un bajo consumo de combustible.
- Mecánica sencilla con un bajo coste de mantenimiento.

D 201 R

Dumper rígido 2.000 - 2.500 Kg

Con tracción total permanente y pala autocargable, el modelo con capacidad de 2 toneladas es la opción perfecta para realizar los trabajos de mayor envergadura sin la necesidad de disponer de una máquina exclusivamente cargadora.

Gracias a su mecánica sencilla, tiene un mantenimiento muy económico, con lo que su coste de operación es muy reducido.





Además, las diferentes opciones de descarga frontal y lateral la convierten en la opción más polivalente del mercado.

Este dumper permite un segundo asiento para el acompañante, lo que resulta óptimo para trabajos de carga y transporte en los que son necesarios dos operarios.



D 201 RHS 
D 201 RHGS 



Características				
D 201 RHS	2000	18.5	1750	H-4x4
D 201 RHGS	2000	18.5	1750	H-4x4

Ventajas

- Descarga frontal y lateral, con tolva giratoria.
- Gran confort y seguridad en la conducción gracias a la caja hidrostática.
- Posibilidad de incorporar un segundo asiento para acompañante.
- Tracción permanente 4x4 AUSA Compen® System.
- Pendiente superable del 35%
- Mecánica sencilla con un bajo coste de mantenimiento.

TRANSMISIÓN HIDROSTÁTICA

La máxima comodidad y seguridad están aseguradas gracias a la transmisión hidrostática. Con la retención de la transmisión se evita que la máquina se desplace en pendientes por su propio peso incluso sin tocar el freno. Gracias a ello, el control sobre la máquina es absoluto y el operario sólo tiene que preocuparse de la manipulación de su carga.

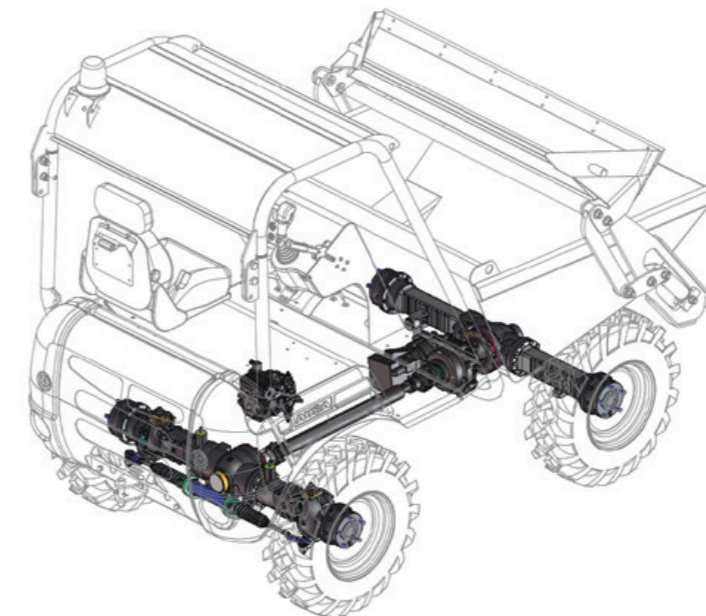

DATOS TÉCNICOS

		D 150 RM	D 150 RMx4	D 150 RMA	D 150 RMAx4
GENERAL		UNIDAD			
Sistema de descarga	-	Frontal	Frontal	Altura	Altura
Capacidad de carga	kg	1500	1500	1500	1500
Capacidad tolva agua	l	608	608	630	630
Capacidad tolva rasa	l	868	868	970	970
Capacidad tolva colmada	l	1047	1047	1100	1100
Peso en vacío	kg	950	950	1360	1360
Transmisión	-	Mecánica, 4 velocidades hacia adelante y 4 hacia atrás mediante inversor			
MOTOR					
Marca	-	HATZ / KUBOTA			
Modelo	-	1D90Z / D902-E4B			
Potencia	kW	10 / 12.1			
Velocidad funcionamiento	rpm	2800 / 2400			
Par	N-m@rpm	43@2000 / 54,6@1900			
Nº Cilindros	-	1 / 3			
Emisiones	-	Stage V			
Nivel acústico	dB(A)	99			
CONDUCCIÓN					
Velocidad máx.	km/h	21/19	21/19	21/19	21/19
Pendiente superable	%	30 / 35	30 / 35	26 / 30	26 / 30
Radio de giro exterior	mm	3470	3620	3470	3620
Tracción	-	4x2	4x4 FullGrip® System	4x2	4x4 FullGrip® System
Neumáticos delanteros	-	7.50-16"	7.50-16"	7.50-16"	7.50-16"
Neumáticos traseros	-	145/80 R13	16.5/80-12	145/80 R13	16.5/80-12
SISTEMA HIDRÁULICO					
Caudal	l/min	20/18	20/18	20/18	20/18
Presión de trabajo	bar	115	115	150	150
CAPACIDAD DEPÓSITO					
Combustible	l	13,5	13,5	13,5	13,5
Hidráulico	l	16,5	16,5	16,5	16,5
FRENOS					
Servicio	-	De tambor, con accionamiento hidráulicos en eje delantero			
Estacionamiento	-	Mecánicos en eje delantero			

EQUIPAMIENTO

	D 150 RM	D 150 RMx4	D 150 RMA	D 150 RMAx4	D 175 RMS	D 175 RMSx4	D 201 RHS	D 201 RHGS
ESTRUCTURA DEL PUESTO DE CONDUCCIÓN								
Arco protector ROPS abatible							●	●
Arco protector ROPS abatible, cinturón de seguridad y faro rotativo	○	○	○	○	○	○		
Techo protector ROPS/FOPS							○	○
Techo protector ROPS/FOPS, cinturón de seguridad, faro rotativo y retrovisor	○	○	○	○	○	○		
SEGURIDAD								
Cinturón de seguridad							●	●
Faro rotativo							●	●
Avisador acústico de marcha atrás	●	●	●	●	●	●	●	●
Sistema de seguridad anti vandálico	●	●	●	●	●	●	●	●
ILUMINACIÓN Y CIRCULACIÓN								
Equipo homologado de luces	○	○	○	○	○	○	○	○
Dirección asistida	●	●	●	●	●	●	●	●
CONFORT								
Asiento ergonómico regulable	●	●	●	●	●	●	●	●
Segundo asiento para acompañante							○	○
Joystick all in one hand							●	●

	D 175 RMS	D 175 RMSx4	D 201 RHS	D 201 RHGS
Frontal	1750	1750	2000	Giratoria
608	608	608	700	2000
868	868	868	960	650
1047	1047	1047	1250	930
1230	1230	1230	1900	1230
				2100
	Mecánica, 4 velocidades hacia adelante y 4 hacia atrás		Hidroestática, 2 velocidades	
	HATZ / KUBOTA		KUBOTA	
	1D90Z / D902-E4B		V1505-E4B	
	10 / 12.1		18.5	
	2800 / 2400		2300	
	43@2000 / 54,6@1900		92,6@1700	
	1 / 3		4	
	Stage V		Stage V / EPA Tier4	
	99		101	
	21/19	21/19	18	18
	22 / 26	22 / 26	35	35
	3470	3620	4190	4190
	4x2	4x4 FullGrip® System	4x4 permanente Compen® System	
	7.50-16"	7.50-16"	10.0/75-15.3	10.0/75-15.3
	145/80 R13	16.5/80-12	10.0/75-15.3	10.0/75-15.3
	20/18	20/18	20/18	20/18
	120	120	180	180
	13,5	13,5	40	40
	16,5	16,5	40	40
	De tambor, accionamiento hidráulicos en eje delantero		Estanco de discos múltiples en baño aceite	
	Mecánicos en eje delantero		Totalmente estanco de discos múltiples en baño aceite	

	D 150 RM	D 150 RMx4	D 150 RMA	D 150 RMAx4	D 175 RMS	D 175 RMSx4	D 201 RHS	D 201 RHGS
EQUIPAMIENTO AVANZADO								
Transmisión hidroestática							●	●
ACCESORIOS								
Parabrisas frontal con limpiaparabrisas	○	○	○	○	○	○	○	○
Estuche hermético custodia manuales	○	○	○	○	○	○	○	○
Enganche de pinza para remolque	○	○	○	○	○	○	○	○
Enganche de bola y pinza para remolque	○	○	○	○	○	○	○	○
Toma eléctrica posterior para remolque	○	○	○	○	○	○	○	○
Aceite hidráulico biodegradable	○	○	○	○	○	○	○	○
IMPLEMENTOS								
Pala auto cargable					●	●	●	●
Dientes Pala							○	○
RECAMBIOS								
Kit de mantenimiento	○	○	○	○	○	○	○	○
Rueda de recambio estándar	○	○	○	○	○	○	○	○

DIMENSIONES

D 150 RM / D 150 RMA

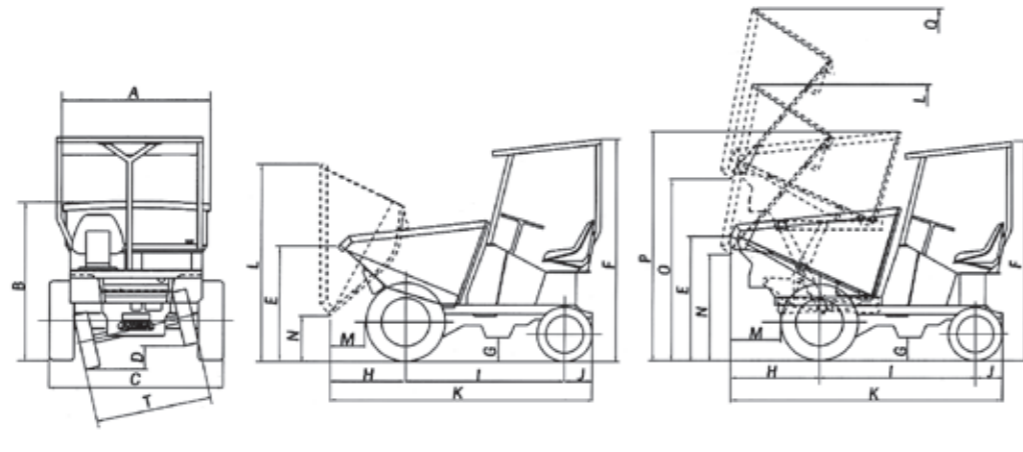

D 175 RMS

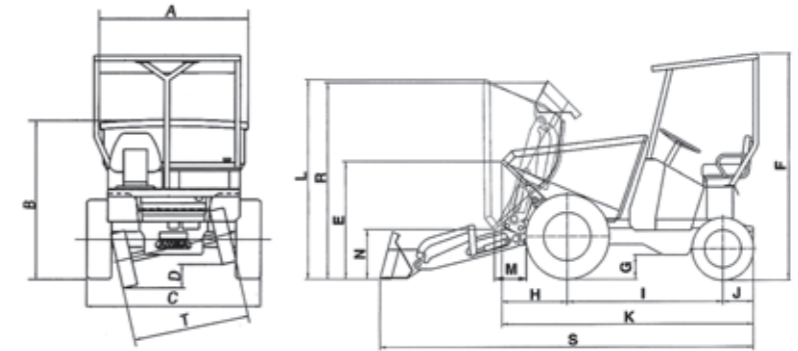

D 201 RHS / D 201 RHGS

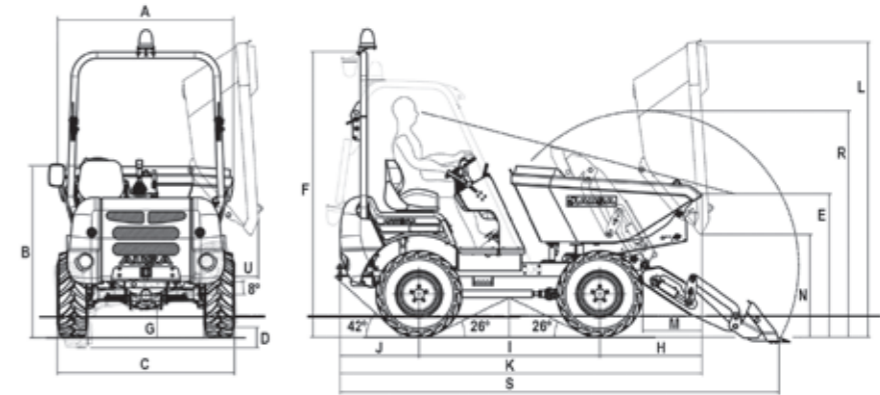

	D 150 RM	D 150 RMx4	D 150 RMA	D 150 RMAx4
DIMENSIONES				
A	1560	1560	1560	1560
B	1310	1310	1440	1440
C	1560	1560	1560	1560
D	200	200	200	200
E	1110	1110	1220	1220
F	2095	2095	2095	2095
G	225	225	225	225
H	610	610	830	830
I	1440	1440	1440	1440
J	280	280	280	280
K	2330	2330	2550	2550
L	1855	1855	2590	2590
M	200	200	440	440
N	480	480	1015	1015
O	-	-	1710	-
P	-	-	2135	-
Q	-	-	3285	-
R	-	-	-	-
S	-	-	-	-
T	1225	1225	1225	1225
U	-	-	-	-

	D 175 RMS	D 175 RMSx4	D 201 RHS	D 201 RHGS
A	1560	1560	1565	1540
B	1310	1310	1445	1545
C	1560	1560	1750	1750
D	200	200	185	185
E	1100	1100	1195	1295
F	2095	2095	2580	2580
G	225	225	255	255
H	610	610	885	925
I	1440	1440	1640	1640
J	280	280	715	715
K	2330	2330	3020	3280
L	1855	1855	2245	2665
M	200	200	275	535
N	480	480	570	930
O	-	-	-	-
P	-	-	-	-
Q	-	-	-	-
R	1793	1793	2045	2045
S	3464	3464	3980	3980
T	1225	1225	1590	1590
U	-	-	-	215

Suministros Industriales

Martínez, S.L.

VENTA Y ALQUILER DE:
Maquinaria para Construcción y Agricultura



Sello distribuidor

